

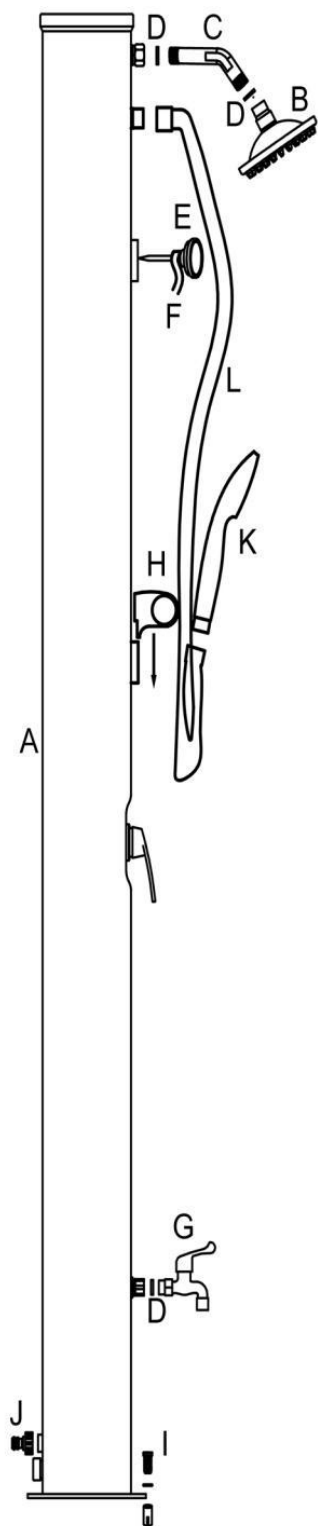







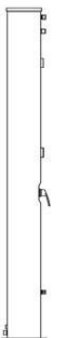
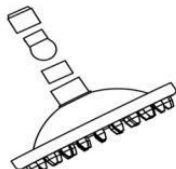

CZ Návod k sestavení a k obsluze

Důležité pokyny: Na prevenci chyb mějte návod k montáži a k obsluze vždy po ruce, před provedením prací na zařízení si jej pečlivě přečtěte a dodržujte. Naše informační letáky a tiskoviny mají sloužit jako poradenství podle našeho nejlepšího vědomí, jejich obsah však není právně závazný. V ostatních případech platí naše všeobecné obchodní podmínky.

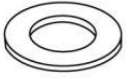
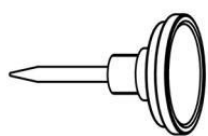
SOLÁRNÍ SPRCHA ALU STYLE 40 L

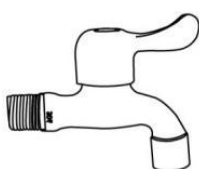

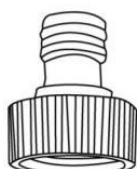
Seznam dílů

<p>A</p>  <p>1x</p>	<p>B</p>  <p>1x</p>	<p>C</p>  <p>1x</p>
<p>D</p>  <p>Ø 19 mm</p> <p>3x</p>	<p>E</p>  <p>1x</p>	<p>F</p>  <p>1x</p>
<p>G</p>  <p>1x</p>	<p>H</p>  <p>1x</p>	<p>I</p>  <p>4x</p>
<p>J</p>  <p>1x</p>	<p>K</p>  <p>1x</p>	<p>L</p>  <p>1x</p>

CZ Návod k sestavení a k obsluze

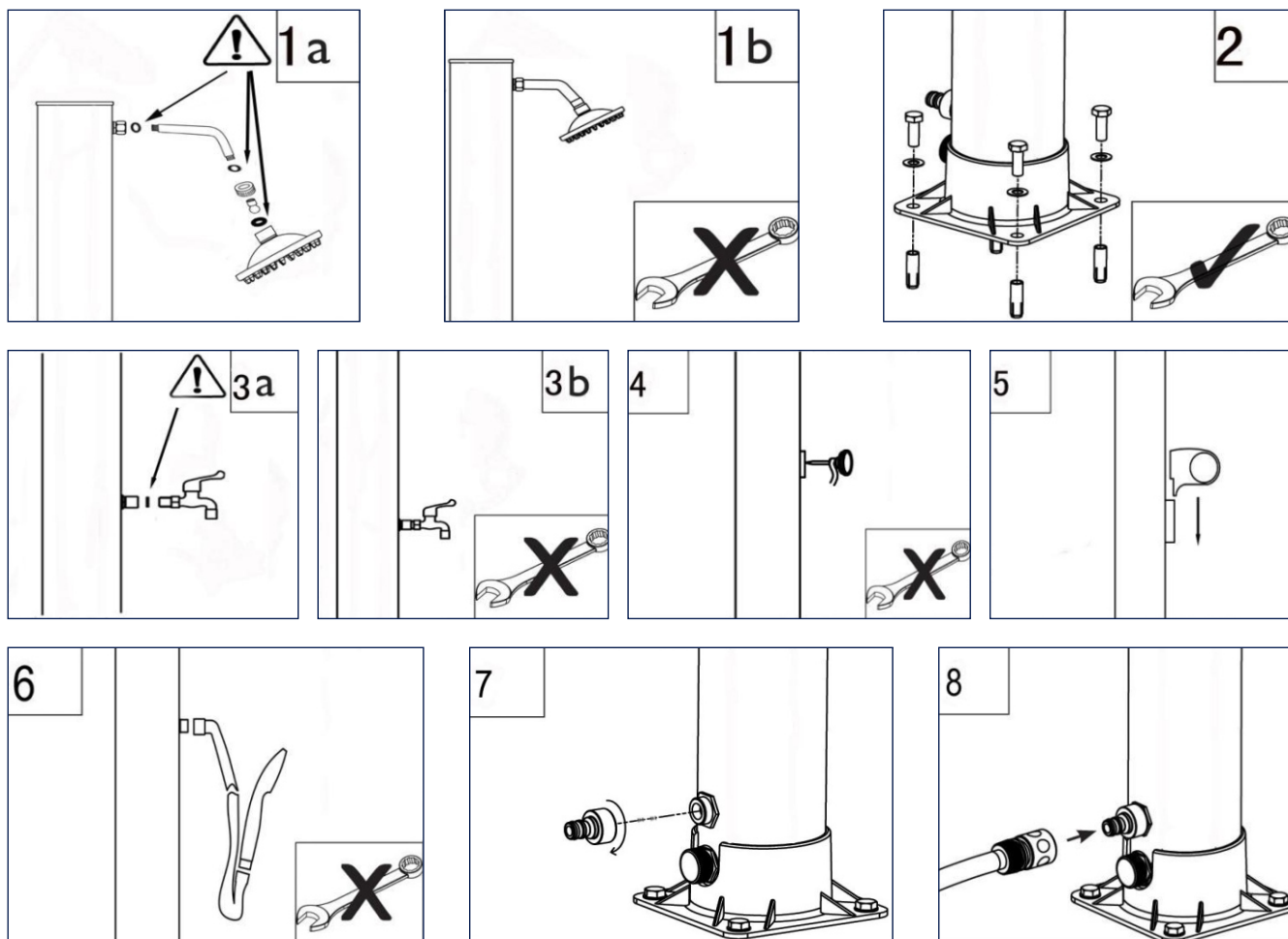

Montážní pokyny

Umístěte sprchu na místo, kde bude co nejdéle vystavena přímému slunečnímu záření.

1. Připojte sprchovou hlavici ke sprchové hadici.
2. Namontujte patku sprchy pomocí čtyř šroubů, matic a podložek na betonovou desku nebo dřevěný podstavec.
3. Připojte nožní sprchu ke sprše.
4. Omotejte závit teploměru teflonovou páskou a poté připojte teploměr ke sprchové hadici.
5. Držák se ke sprše připojí zacvaknutím.
6. Připojte ruční sprchu k měkké hadici a poté měkkou hadici ke sprchové hadici.
7. Připojte adaptér hadice k přívodu sprchy.
8. Připojte zahradní hadici k hadicovému adaptéru a přívodu vody.

CZ Návod k sestavení a k obsluze

První použití

1. Nastavte sprchový kohout na MAXIMÁLNÍ TEPLO a PLNÝ VÝKON.
POZNÁMKA: Naplnění hadice ventilem na plný výkon zajistí, že ve sprše nevzniknou vzduchové bubliny. Tento postup se provádí pouze při prvním použití.
2. Otevřete přívod vody do zahradní hadice, aby se sprcha naplnila. Naplnění sprchy trvá přibližně šest minut.
3. Zavřete sprchový kohout, jakmile ze sprchové hlavice začne vytékat voda. Uzavření sprchového kohoutu zajistí ohřátí vody v hadici.
4. V závislosti na slunečním záření a venkovní teplotě trvá asi tři hodiny, než se voda ve sprše zcela ohřeje.
5. UPOZORNĚNÍ: Aby nedošlo k opaření, ujistěte se před použitím sprchy, že je kohout nastaven na studenou vodu (modrá). Poté nastavte požadovanou teplotu.

Přezimování

1. Zavřete vodní hadici a odpojte ji.
2. Otevřete kohout na maximální teplo a plný výkon a nechte vodu vytékat odtokovým otvorem (asi osm minut).
POZNÁMKA: Nedotýkejte se sprchového kohoutu ani s ním neotáčejte, jinak voda přestane odtékat.
3. Vyčistěte a vysušte jednotlivé části sprchy.
4. Sprchu přemístěte do vnitřních prostor. Uložte sprchu na zimní období v suchém a teplém místě a chraňte ji před poškozením v důsledku mrazu.

VAROVÁNÍ:

1. **NEPOUŽÍVEJTE SLANOU VODU ANI NEMRZNOUCÍ KAPALINU.**
2. **TLAK VODY: MAX. 3,5 BAR.**
3. **ABY SE VYHNULI POPÁLENÍM, VŽDY ZAČÍNEJTE SPRCHOVÁNÍ STUDENOU VODOU.**